

Fiche technique de série

PRS1

COMBINÉ HOMME QUI COURT EN ACIER

La série d'enseignes commerciales en acier PRS1 et d'unité à batterie viennent standard avec deux petits phares PAR18 montés à l'avant.

CARACTÉRISTIQUES ET SPÉCIFICATIONS

• Circuit électrique

- 120-347 VCA
- Versions de sortie d'alimentation de secours 6 VCC
- Capacités de wattage de 27 W
- Durée d'alimentation de secours standard de 120 minutes en tant qu'unité autonome
- Interrupteur de test momentané à bouton-poussoir
- DEL diagnostique/témoin pour marche CA et CHARGE
- Chargeur limiteur de courant, entièrement automatique
- Batterie de plomb scellée sans entretien

• Mécanique

- Construction en acier de calibre 20
- Débouchures multiples universelles estampées sur la plaque arrière pour un montage sur boîte de jonction
- Les modèles universels offrent un montage au plafond ou à l'extrémité et un jeu de plafonnier installable sur le chantier avec plaque à croisillon
- Revêtement de peinture en poudre blanche

• Homologations

- Homologué CSA C22.2 #141-15

• Conformités

- Rencontre les normes de NMB-005



SURVOL

Source de lumière	DEL
Tension à l'entrée (V CA)	120-347
Tension/puissance CC de l'enseigne	6 VDC = 0.9 W
Puissance à la sortie (W)	27

TABLEAU DE CONSOMMATION ÉNERGÉTIQUE

Modèle	Voltage	Puissance	Courant
PRS1	120 V	3.2 W	0.03 A
	277 V	3.4 W	0.014 A
	347 V	3.6 W	0.01 A



envoi
rapide



luminaire
DEL



Energy Verified
Énergie Vérifiée

Pour les détails complets de garantie, s'il vous plaît voir nos termes et conditions dans notre site Internet.

ENVOI RAPIDE ET TABLEAU DE SPÉCIFICATIONS TECHNIQUES

Numéro de produit	Volts (VCC)	Watts (W)	Qté de faces	Qté de phares	Phare	Lampe (W)	Source de lumière	Tension à l'entrée (VCA)	Couleur
PRS1	6	27	Universelle	2	N	2	DEL	120-347	Blanc

ENVOI RAPIDE: La disponibilité des produits est sujet à changement sans préavis. Veuillez contacter votre représentant Stanpro pour plus d'informations et pour obtenir une liste complète d'inventaire au moment de placer votre commande.

PUISSANCE DU MODÈLE

Modèle	Volts (V)	Capacités de puissance (W)			
		30 min	60 min	90 min	120 min
PRS1	6	27	14	9	7

ACCESSOIRES (à commander séparément)

Numéro de produit	Type
FIBER-RMSE	Pictogramme de l'homme qui court sans flèche

GRILLE DE PROTECTION¹

	Numéro de produit	Dimensions
Montage mural	WGD510	17.25" x 17.25" x 7"
Montage au plafond	WGD650	13.75" x 12.25" x 16.5"
Montage à l'extrémité	WGD650	13.75" x 12.25" x 16.5"

¹ N'hésitez pas à contacter votre représentant du service à la clientèle pour plus d'information

DIMENSIONS

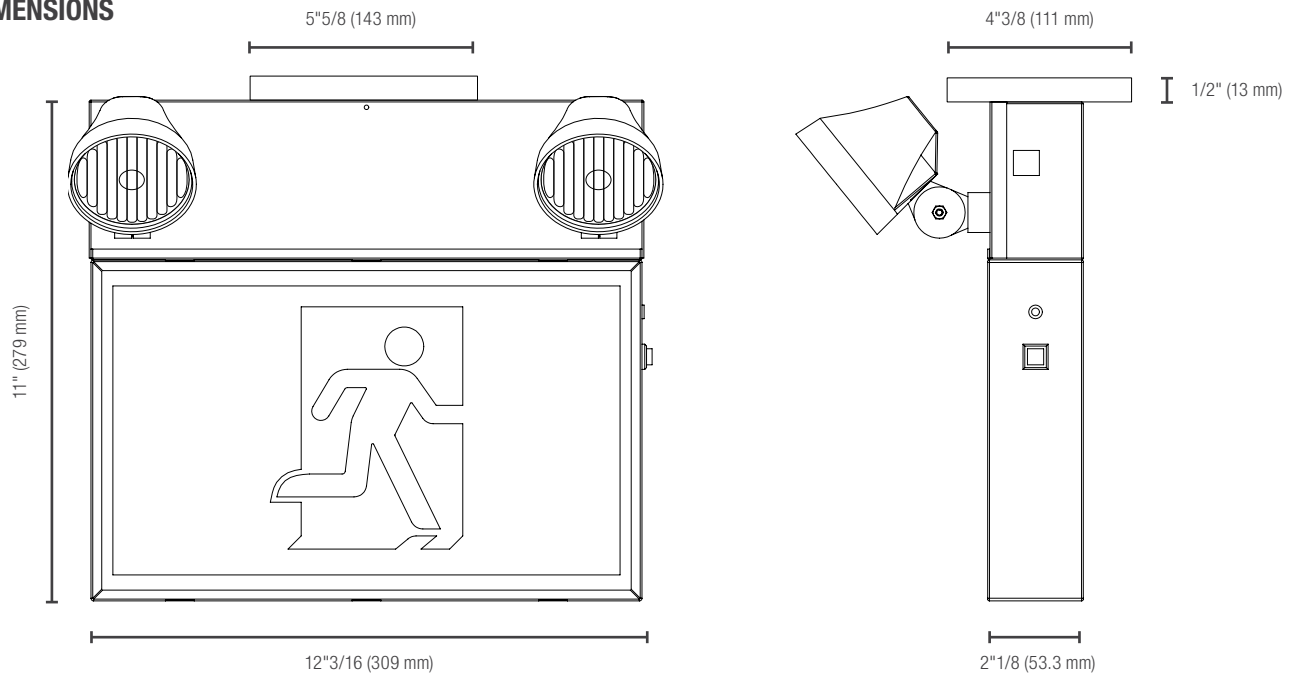

CONFIGURATIONS



Vendu standard avec 3 pictogrammes différents pour la sélection de la direction à indiquer.

Pour une face double sans flèches, commander FIBER-RMSE.

Les données sont basées sur des essais réalisés dans un milieu contrôlé et sont représentatives de la performance relative du ballast. La performance actuelle peut varier selon les conditions de fonctionnement. Tout produit est sujet à changement ou discontinuation en tout temps sans préavis.