



WARNING
ELECTRICAL SHOCK HAZARD

AVERTISSEMENT
RISQUE D'ÉLECTROCUTION

READ and UNDERSTAND these instructions before installing luminaire.

LISEZ cette notice et assurez-vous de la COMPRENDRE avant de monter le luminaire.

EN

Disconnect the Electrical supply power at the services panel (fuse or circuit breaker box). Failure to do so could result in serious injury. Only qualified electricians should install this luminaire and the installation **MUST** conform to the National Electrical Code and any local codes and ordinances. Make sure you have the proper tools and materials to complete the installation before attempting to install the luminaire.

Ensure that the ambient temperatures are within the luminaire's rated limits. Check the nameplate's marking for more information. Unpack the luminaire and mounting hardware kit.

INSTALLATION IN EXISTING CONSTRUCTION

Keep a minimal 24 inches distance between luminaires axes or the wall (Fig. 1)

1. Draw a circle on the ceiling in desired location. Cut accurately the appropriate hole into the ceiling.
2. Provide electrical service with flexible cable only. Pass cable through opening and wire fixture in accordance with NEC or your local electrical code (Fig. 3). Follow steps 1 to 6 under "Electrical Connection".
3. With clips seated properly, insert and clip the LED luminaire assembly into the ceiling hole by pressing it (Fig. 4). Adjust the position of the luminaire before inserting it into the ceiling (Fig. 4 detail).
4. Apply power.

ELECTRICAL CONNECTION

1. Provide electrical service according to the "National Electrical Code" or your local electrical code to the junction box on the fixture frame.
2. Make sure that the wires are insulated with a jacket suitable for the maximum Input voltage (600 V).
3. Remove (if necessary) the appropriate size knockout on fixture J-box for conduit connector.
- 4a. For **INSTALLATION IN EXISTING CONSTRUCTION** only, remove the junction box cover by unscrewing the two screws (Fig. 2).
- 4b. For **INSTALLATION IN NEW CONSTRUCTION** only, remove the junction box cover by pushing up the retaining clip (Fig. 7 detail). Attach Conduit with connector to J-box and secure.
5. Connect supply wires to fixture wires and insulate with proper size wire nuts (not provided).
 - a) Connect incoming ground wire (green) to fixture ground wire (green).
 - b) Connect incoming common (white) wire to driver common (white).
 - c) Connect incoming hot (typically black) wire to driver black wire.
- NOTE:** For **NEW CONSTRUCTION** only, unplug the CC wires between the LED luminaire assembly and the junction box (see Fig. 7).
6. Place wiring and connections back in wiring box and reinstall J-box cover.

FR

Couper l'alimentation du courant électrique au panneau de service (boîte de fusible ou disjoncteur) sans quoi il pourrait en résulter des blessures sérieuses. Seuls des électriciens qualifiés devraient installer ce luminaire et l'installation doit être conforme au National Electrical Code ainsi qu'aux codes et règlements locaux. Assurez-vous d'avoir les outils et le matériel nécessaire à l'installation avant d'essayer d'installer le luminaire.

S'assurer que les températures ambiantes se trouvent à l'intérieur des limites admissibles du luminaire. Vérifier l'étiquette pour plus d'information. Déballez le luminaire et sa trousse de montage.

MONTAGE DANS UNE CONSTRUCTION EXISTANTE

Gardez un minimum de 24 pouces entre les axes des luminaires ou le mur (Fig. 1).

1. Tracer un cercle sur le plafond à l'endroit désiré de l'installation. Couper le trou approprié avec précision dans le plafond.
2. Fournir l'électricité avec des câbles flexibles seulement. Passez les câbles à travers le trou et câblez l'appareil en coordination avec le CNE ou votre code électrique local (Fig. 3). Suivre les étapes d'installation de 1 à 6 dans la section « Raccords électriques ».
3. En vous assurant que les clips soient bien placés, insérer et enclencher le luminaire DEL dans le trou du plafond en le pressant (Fig. 4). Ajuster la position du luminaire avant de l'insérer dans le plafond (Fig. 4 détail).
8. Mettre sous tension.

RACCORDS ÉLECTRIQUES

1. Procéder aux raccords électriques de la boîte de jonction du châssis de l'appareil selon le Code national de l'électricité ou le code électrique en vigueur dans votre région.
2. Assurez-vous que les fils sont isolés avec une gaine convenant au voltage maximum d'entrée (600 V).
3. Retirer (si nécessaire) la débouchure appropriée sur la boîte de jonction de l'appareil pour le raccord de conduit.
- 4a. Pour l'**INSTALLATION DANS UNE CONSTRUCTION EXISTANTE** seulement, retirez le couvercle de la boîte de jonction en dévissant les deux vis (Fig. 2).
- 4b. Pour l'**INSTALLATION DANS UNE NOUVELLE CONSTRUCTION** seulement, retirez le couvercle de la boîte de jonction en poussant l'attache à ressort vers le haut (Fig. 7 détail). Attachez le conduit avec le connecteur dans la boîte de jonction et fixez-le (Fig. 4).
5. Raccorder les fils d'alimentation aux fils de l'appareil ensuite les isoler à l'aide d'un capuchon de connexion de la bonne dimension (non inclus).
 - a) Raccorder le fil de mise à terre extérieur (vert) au fil de mise à terre de l'appareil (vert).
 - b) Raccorder le câble neutre extérieur (blanc) au câble neutre du contrôleur DEL (blanc).
 - c) Raccorder le fil de phase (vivant) extérieur (habituellement noir) au fil noir du contrôleur DEL.
- NOTE:** Seulement pour l'installation dans une **NOUVELLE CONSTRUCTION**, débranchez les fils CC entre l'assemblage du luminaire DEL et la boîte de jonction (voir Fig. 7).
6. Replacer les câbles et les connexions dans la boîte de câblage puis remettre le couvercle de la boîte de jonction.

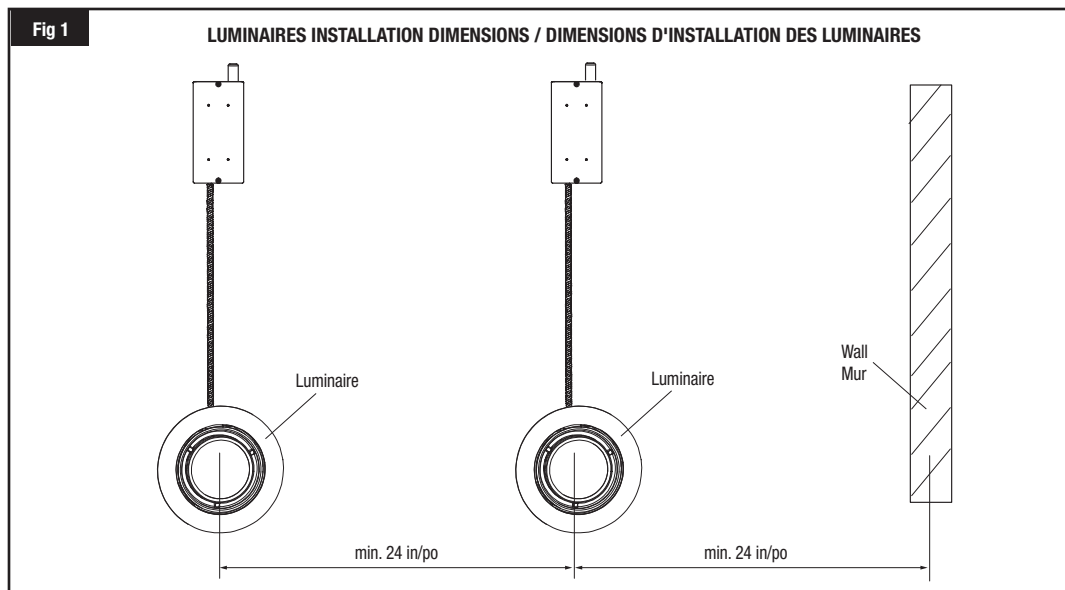

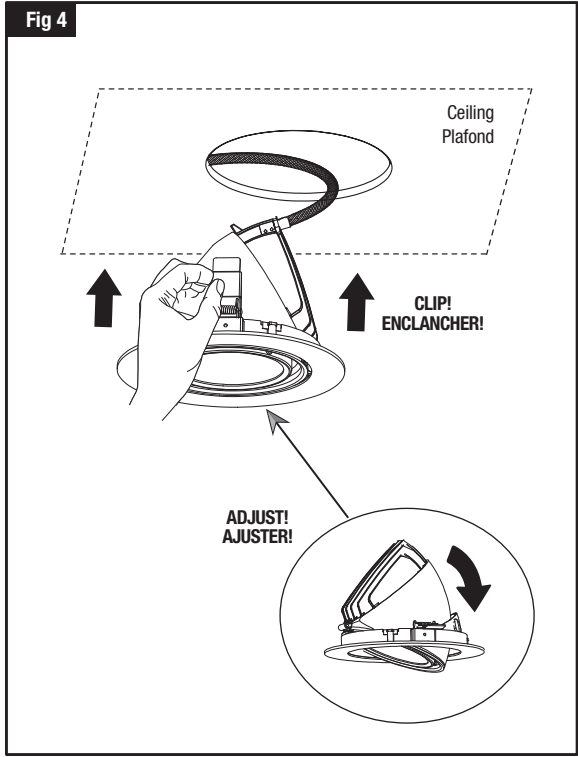
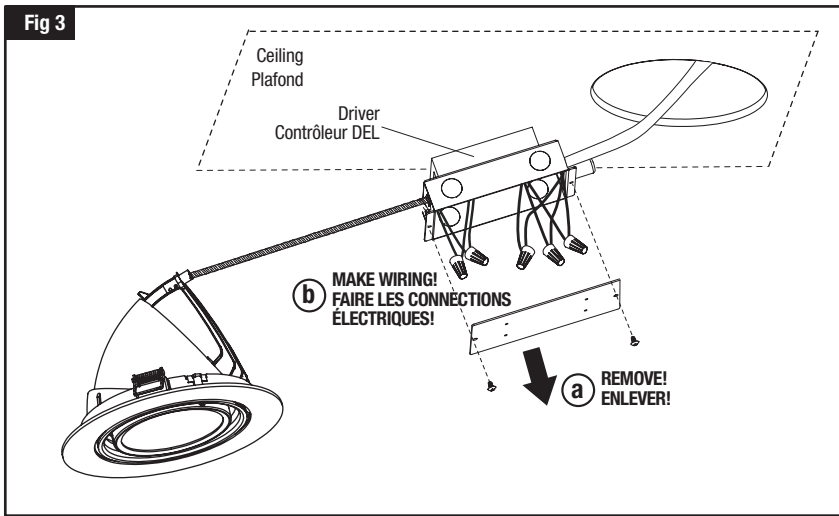
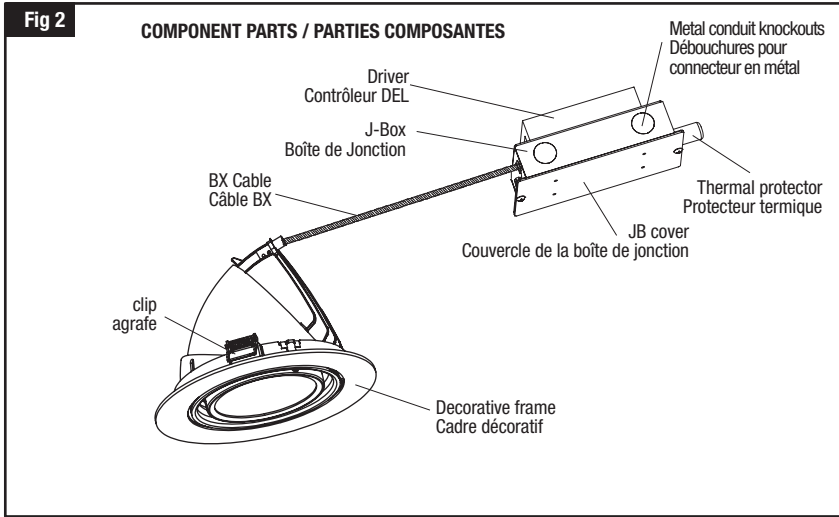

NOTE : FIGURES MAY NOT REFLECT YOUR EXACT MODEL AND ARE FOR REFERENCE PURPOSES ONLY. LUMINAIRE'S STYLE WILL VARY WITH LUMINAIRE OPTIONS.

NOTE : LES PHOTOS SONT FOURNIES À TITRE INDICATIF SEULEMENT ET PEUVENT NE PAS REPRÉSENTER VOTRE MODÈLE EXACT. LA CONFIGURATION DU LUMINAIRE DÉPEND DES OPTIONS DU LUMINAIRE.

INSTALLATION IN NEW CONSTRUCTION

Keep a minimal 24 inches distance between luminaires axes or the wall (Fig. 5).

1. Locate fixture proposed position center in the false ceiling plate and cut the appropriate hole (Fig. 7).
 2. Place the false ceiling plate on the T-bar (Fig. 7).
 3. Place luminaire housing into position and snap bar hanger foot with integral T-bar clips onto T-bars (Fig. 7). Remove first the LED TRIM head (see "Electrical Connection").
 4. Follow steps 1 to 6 under "Electrical Connection" for INSTALLATION IN NEW CONSTRUCTION (Page 1).
 5. Secure hanger bars to T-bars (Fig. 8). Optional T-Bar Clips and screws may be used as local code authority or site conditions required (Fig. 9).
 6. Bring the LED TRIM head near the ceiling hole and connect the electrical CC wires to the junction box.
 7. Insert the connected luminaire through the hole and clip it into the housing together with the decorative frame (Fig. 7). Adjust the position of the luminaire before inserting it into the ceiling (Fig. 8 detail).
- NOTE:** Be careful with the butterfly clips when installing with the hands.
8. Apply power.

INSTALLATION DANS UNE NOUVELLE CONSTRUCTION

Gardez un minimum de 24 pouces entre les axes des luminaires ou le mur (Fig. 5).

1. Repérer le centre de l'ouverture du luminaire dans la plaque de faux plafond et couper une ouverture appropriée (Fig. 7).
 2. Insérer la plaque de faux plafond dans l'ouverture de la barre en T inversé (Fig. 7).
 3. Positionner le boîtier du luminaire sur la barre en T inversé. Accrocher les pieds des barres de suspension à l'intégralité des attaches de la barre en T inversé (Fig. 7). Enlever avant la tête de DEL (voir "Raccords Électriques").
 4. Suivre les étapes 1 à 6 sous "Raccords Électriques" pour le branchement électrique pour le MONTAGE DANS NOUVELLE CONSTRUCTION (Page 1).
 5. Fixer les barres de suspension à la barre en T inversé (Fig. 8). Les attaches optionnelles pour la barre en T inversé et les vis doivent être utilisées selon les codes électriques en vigueur dans votre région ou selon les exigences liées aux conditions de l'emplacement (Fig. 9).
 6. Apporter la tête de DEL près du trou du plafond et connecter les fils électriques de CC à la boîte de jonction.
 7. Insérer la tête de DEL connecté par le trou et enclencher-la dans le boîtier du luminaire ensemble avec le cadre décoratif (Fig. 7). Ajuster la position du luminaire avant de l'insérer dans le plafond (Fig. 8 détail).
- NOTE:** Soyez prudent avec les clips papillon lors de l'installation avec les mains.
8. Mettre sous tension.

Fig 5

LUMINAIRES INSTALLATION DIMENSIONS / DIMENSIONS D'INSTALLATION DES LUMINAIRES

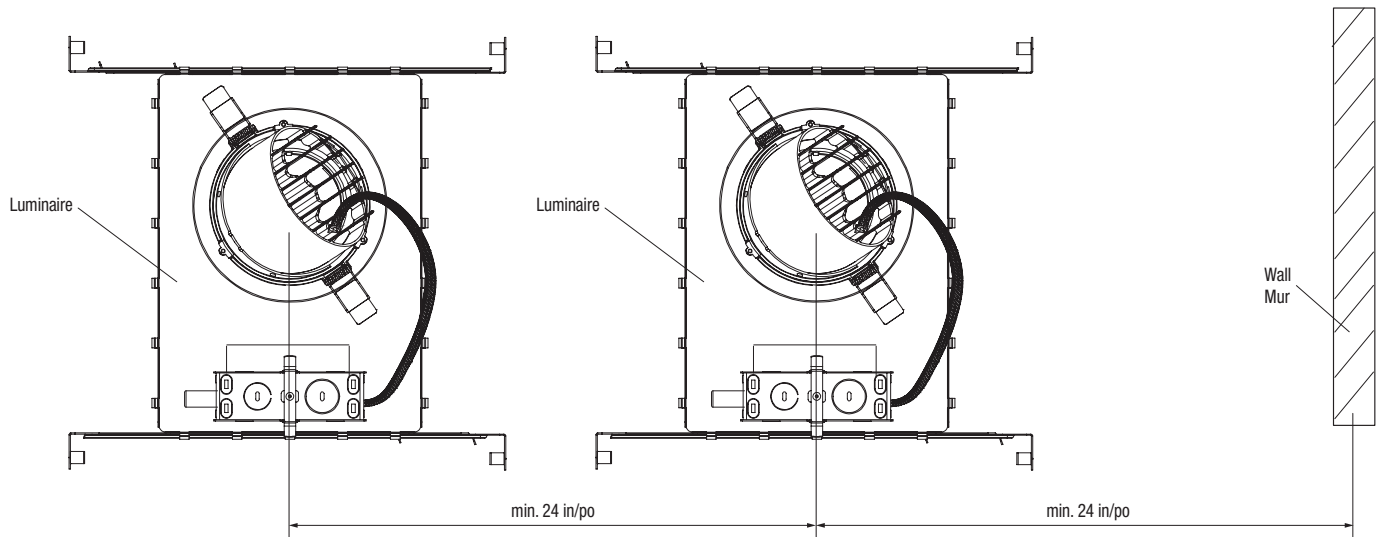
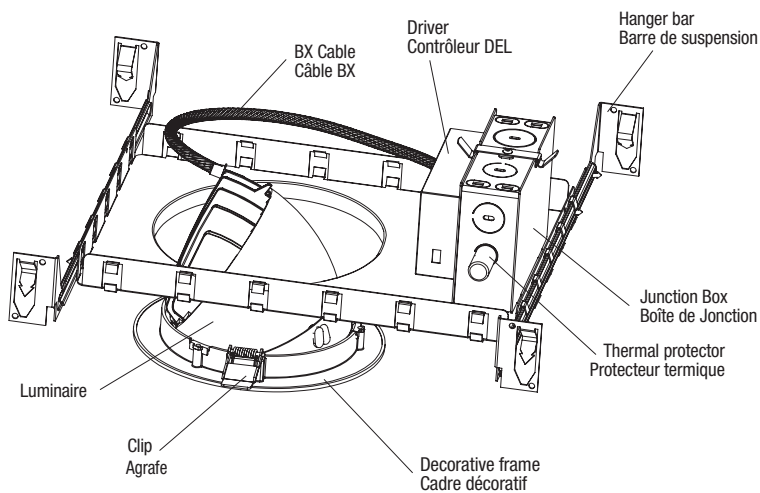

Fig 6

COMPONENT PARTS / PARTIES COMPOSANTES



NOTE : FIGURES MAY NOT REFLECT YOUR EXACT MODEL AND ARE FOR REFERENCE PURPOSES ONLY. LUMINAIRE'S STYLE WILL VARY WITH LUMINAIRE OPTIONS.

NOTE : LES PHOTOS SONT FOURNIES À TITRE INDICATIF SEULEMENT ET PEUVENT NE PAS REPRÉSENTER VOTRE MODÈLE EXACT. LA CONFIGURATION DU LUMINAIRE DÉPEND DES OPTIONS DU LUMINAIRE.

Fig 7

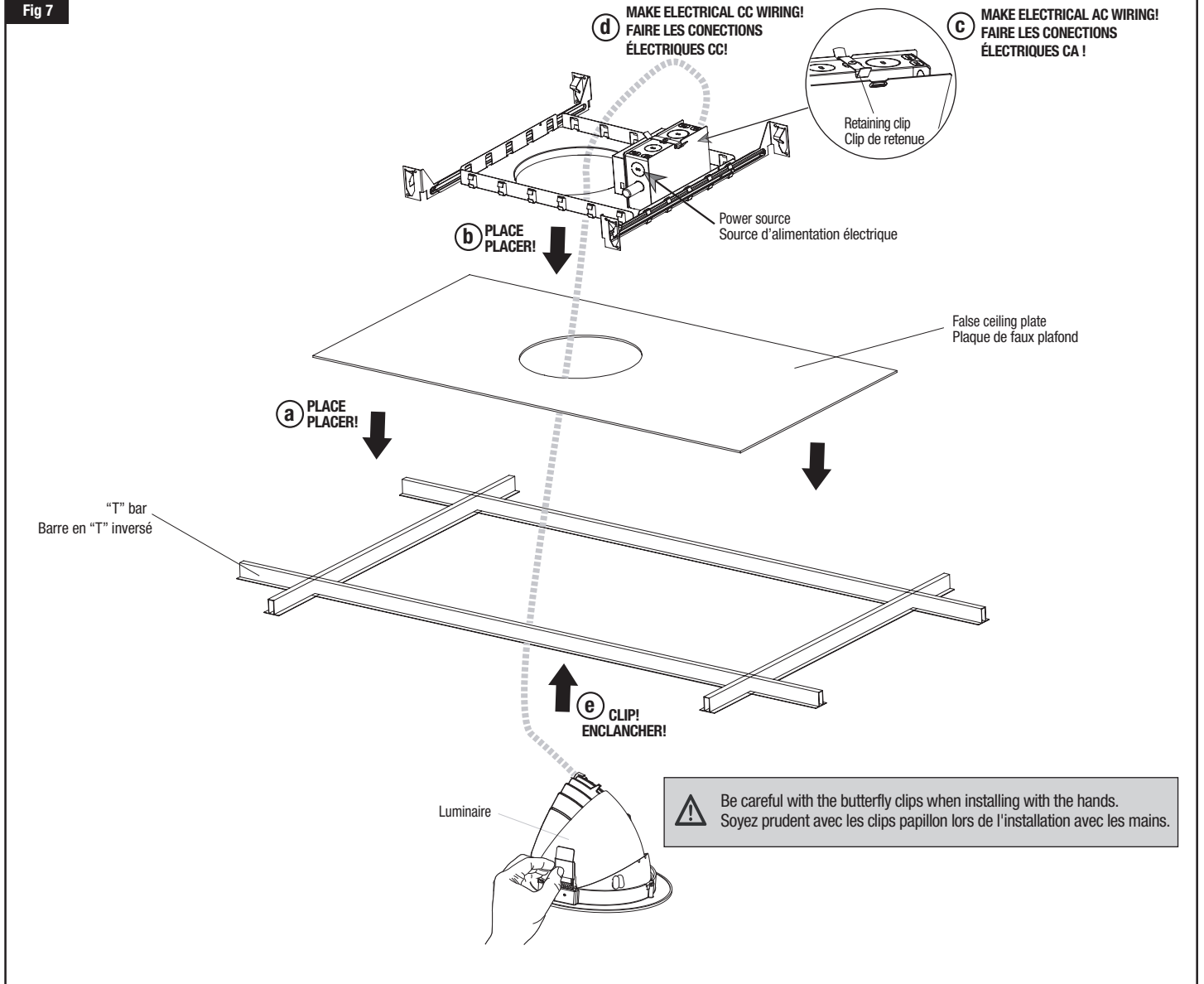

Fig 8

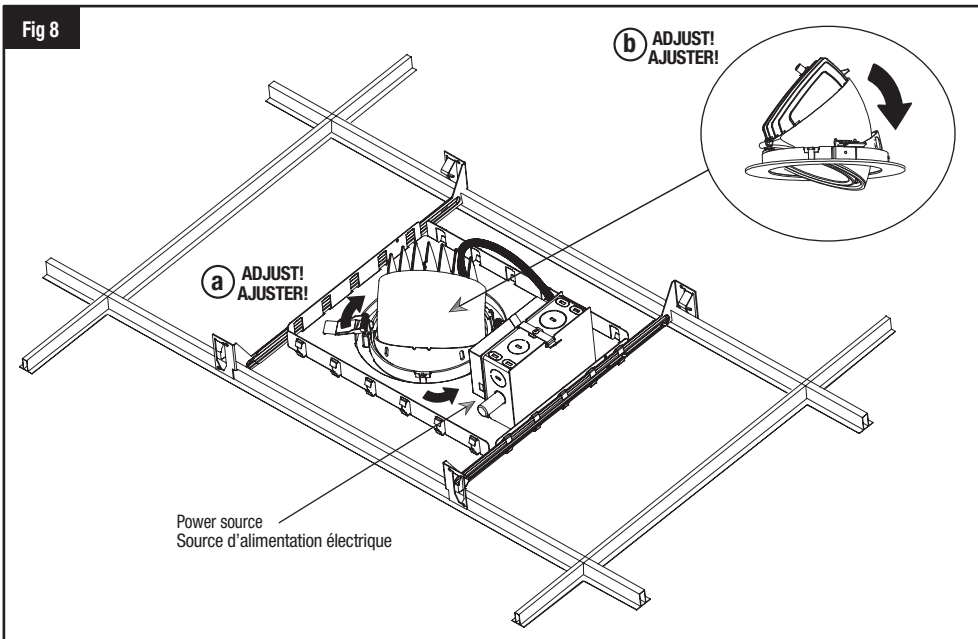

Fig 9

