

EDGE - L1DIP 4' 3TCC REGLABLE SUSPENDU RECTANGULAIRE

EDGE est maintenant disponible avec température de couleur réglable. Voici un design contemporain au profil ultra mince offrant une excellente distribution uniforme de luminosité directe/indirecte : l'ajout idéal pour un espace de travail moderne. Ce luminaire polyvalent peut être monté individuellement ou installé en montage continu pour fournir un éclairage linéaire suspendu.



■ Adaptabilité d'éclairage

Un luminaire polyvalent, disponible avec couleurs intégrées 3 000/3 500/4 000 K, et des lumens hautement efficaces qui assurent une luminosité de 45 % de vers le haut et 55 % vers le bas.

■ Design contemporain

Un composant avec sa lentille transparente, ce luminaire lisse et élégant crée une uniformité parfaite qui dissimule l'éblouissement de l'éclairage. Voilà le luminaire idéal pour les espaces de travail ouverts ou fermés.

■ Montage harmonieux

Le luminaire est intégré de connecteur rapide pour produire un système de montage en rangée continue sans matériaux ni accessoires supplémentaires.

Design innovant

Le EDGE est un luminaire suspendu DEL linéaire offrant une excellente distribution uniforme d'éclairage directe/indirecte qui le rend parfait pour tout espace de bureau moderne. Ce luminaire polyvalent peut être monté individuellement en sections de 4' et 8' ou il peut également être joint à un autre luminaire pour créer un montage en continu fournissant ainsi un éclairage linéaire.

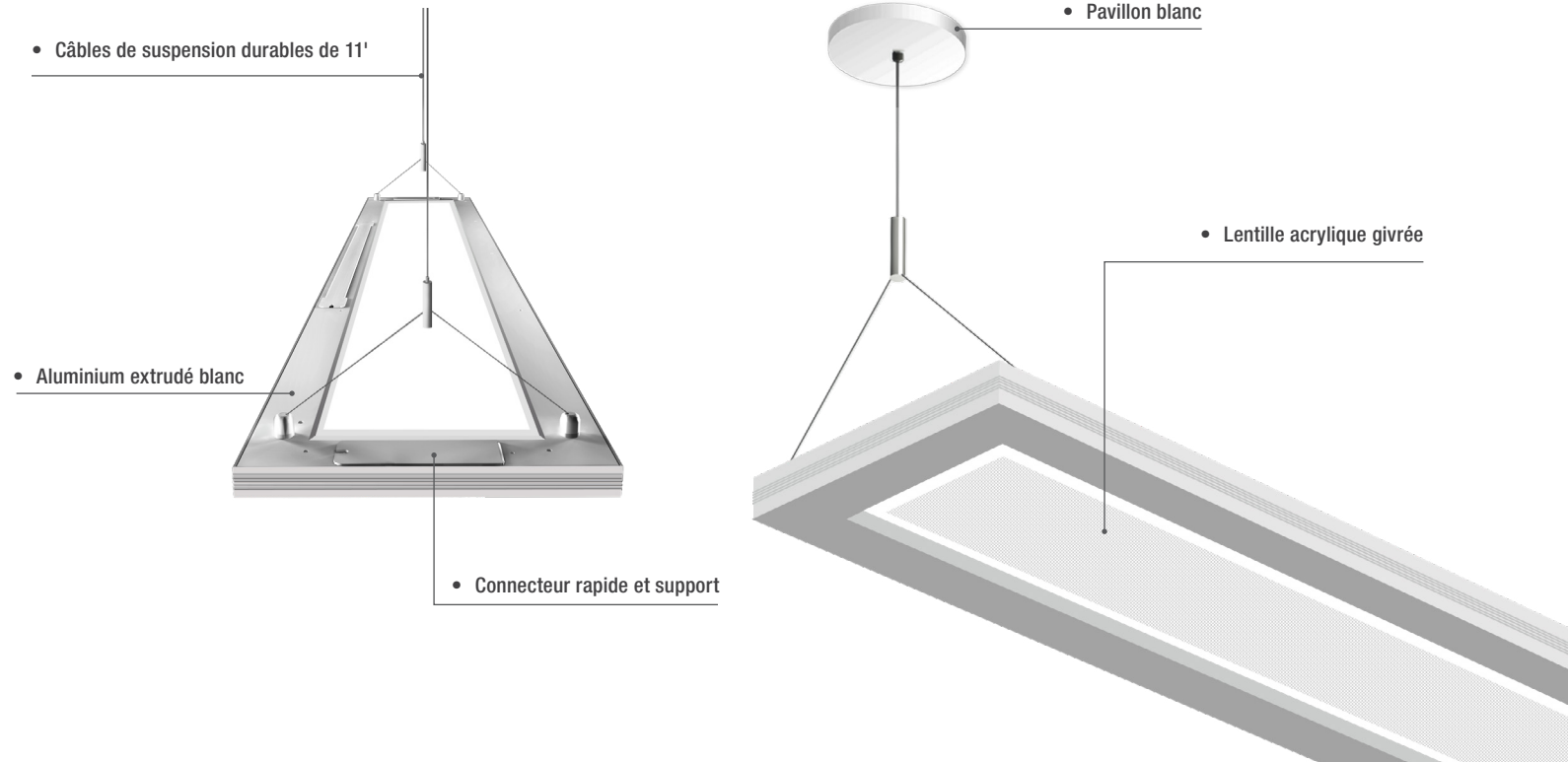

Montage continu

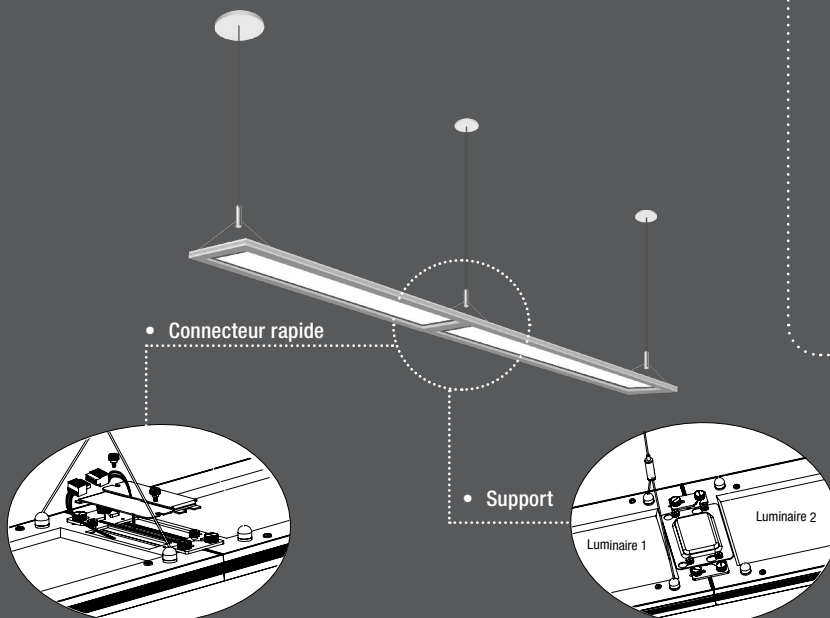

Dimensions



Seulement le premier luminaire Edge sera câblé, les autres utiliseront simplement des connecteurs rapides intégrés à l'intérieur des luminaires !